

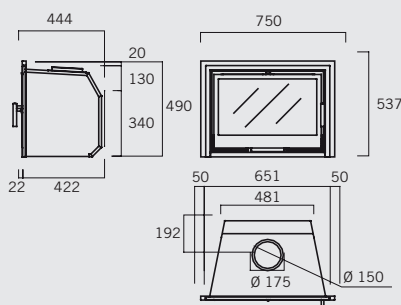

M5575 GARHO

REND. 71%
Pn 9,5 kw
CO al 13% O² = 0,23%
C.H. 3,3 kg
UNE-EN 13229 - 50165
Peso Neto 79 kg
VOL. 0,29 m³

SISTEMA VENTILACIÓN
2 turbinas tangenciales
Interruptor de paro
Termostato
Regulador de aire



ELEMENTOS OPCIONALES

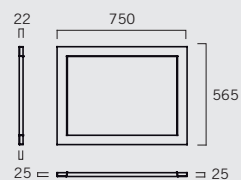

M5575-11
Marco a 4 caras



MÓDULOS DE AIRE INSERT

CARACTERÍSTICAS TÉCNICAS GENERALES

Disposen d'aparells de línia contemporània fabricats en xapa d'acer, amb un aspecte més sobri (models Lavel i Garho), i de línia panoràmica (com ara el model Trion). Aquests darrers models tenen el fogar revestit de plaques desmuntables de fosa (Lavel i Trion) o d'acer inoxidable. Tots els mòduls disposen de registre primari i secundari (en els models Lavel i Garho l'aire es preescalfa en el moment d'introduir-se dins el fogar), recambra d'aire exterior i possibilitat de conducció de l'escalfor a altres habitacions (llevat en el cas del model Garho). Tots els aparells surten de sèrie amb sistema de ventilació elèctric (en els models Lavel i Garho la turbina és tangencial i, per tant, més silenciosa), graella i calaix per a la cendra i incorporen maneta freda d'obertura.

Disponemos de aparatos de línea contemporánea, fabricados en chapa de acero y de aspecto más sobrio (los modelos Lavel y Garho), y de línea panorámica (el modelo Trion). En estos últimos, el hogar está revestido de placas desmontables de fundición (Lavel y Trion) o de acero inoxidable. Todos ellos disponen de registro primario y secundario (en el modelo Lavel y Garho, el aire es precalentado al introducirse en el hogar), recámara de aire exterior y posibilidad de conducción del calor a otras estancias (excepto el modelo Garho). Todos los aparatos salen de serie con sistema de ventilación forzada (para el Lavel y el Garho, la turbina es tangencial y, por tanto, más silenciosa), parrilla y cajón para cenizas y mano fría de apertura.

Disposom de aparelhos de linha contemporânea, fabricados em chapa de aço e de aspecto mais sóbrio, os modelos Lavel e Garho, e de linha panorâmica, o modelo Trion. Estes últimos com o fogão revestido de placas desmontáveis de fundição (Lavel e Trion) e aço inoxidável. Todos eles dispõem de registro primário e secundário (nos modelos Lavel e Garho o ar é pré-aquecido ao ser introduzido no fogão), recâmara de ar exterior, possibilidade de condução do calor para outras divisões, excepto no modelo Garho. Todos os aparelhos estão equipados de série com um sistema de ventilação forçada (para os modelos Lavel e Garho, a turbina é tangencial e, portanto, mais silenciosa), grelha e gaveta para cinzas e pega de abertura com sistema "mão fria".

We have a contemporary line appliances manufactured in steel plate and of more sober appearance are the Lavel and Garho models, while the Trion is in the panoramic line. These last have the hearth clad with detachable plates, made variously of cast iron (Lavel and Trion) and stainless steel. All of them have primary and secondary registers (on the Lavel and Garho models the air is preheated when brought in to the hearth), exterior air chamber, possibility of ducting the heat to other rooms (except for the Garho model). All these appliances have a forced draft system fitted as standard (for the Lavel and Garho, the turbine is tangential and therefore runs more silently), ash grate and pan and cool opening handle.

Disponiamo di apparecchi in stile contemporaneo, fabbricati in lamiera di acciaio e dal design più sobrio (modelli Lavel e Garho), e in stile panoramico (modello Trion). In questi ultimi, il focolare è rivestito di piastre smontabili ghisa (Lavel e Trion) o acciaio inossidabile. Tutti sono dotati di valvola principale e secondaria (nei modelli Lavel e Garho l'aria viene preriscaldata entrando nel focolare), intercapedine esterna e possibilità di conduzione del calore in altre stanze (tranne per il modello Garho). Tutti gli apparecchi sono dotati di serie di sistema di ventilazione forzata (per il Lavel e il Garho, la turbina è tangenziale, quindi più silenziosa), griglia e cassetto raccogli-cenere apribili con mano fredda.

Nous disposons d'appareils de style contemporain, fabriqués en tôle d'acier et à l'aspect plus sobre (modèles Lavel et Garho) et à design panoramique (modèle Trion). Ces derniers ont le foyer revêtu de plaques démontables en fonte (Lavel et Trion) et en acier inoxydable. Tous disposent de registre d'air primaire et secondaire (sur les modèles Lavel et Garho, l'air est préchauffé à son entrée dans le foyer), et de chambre de convection permettant de conduire la chaleur dans d'autres pièces (sauf sur le modèle Garho). Tous les appareils sont équipés en série d'un système de ventilation électrique (sur les modèles Lavel et Garho, la turbine est tangentielle et donc plus silencieuse), d'une grille et d'un bac à cendre et ouverture « main froide ».

COMPLEMENTOS · COMPLEMENTOS · ACCESSORIES · COMPLÉMENTS · ACCESSORI · ACCESSOIRES

DIFUSORS

Amb la finalitat de donar solucions quan s'instal·len les llars i insertables metàl·lics en obra tancada, hem creat una gamma de difusors que asseguruen una correcta entrada i sortida de l'aire de convecció, és a dir, una correcta ventilació de la recàmera de la xemeneia. Al mateix temps aconseguixen integrar en el conjunt aquests elements que a vegades són difícils d'acoplar.

DIFUSORES

Con el ánimo de aportar soluciones cuando se instalan los hogares e insertos metálicos en obra cerrada, hemos creado una gama de difusores que aseguran una correcta entrada y salida del aire de convección, es decir una correcta ventilación de la recámara de la chimenea, al mismo tiempo que consiguen integrar en el conjunto, estos elementos que en ocasiones son difíciles de acoplar al mismo.

DIFUSORES

Com o fim de proporcionar soluções quando se instalam os fogões e os inserts metálicos em obra fechada, criámos uma gama de difusores que asseguram uma entrada e saída do ar de convecção correctas, isto é, uma ventilação correcta da recâmara da lareira, conseguindo ao mesmo tempo integrar no conjunto estes elementos por vezes difíceis de acoplar ao mesmo.

DIFFUSER VENTS

With the aim of providing solutions when metal inserts and fireplaces are fitted in completed buildings, we have created a range of diffuser vents that assure proper convection-air inlet and outlet, i.e. the proper venting of the hearth, as well as helping to integrate these components, which can be awkward to incorporate.

BOCCHETTE

Al fine di fornire soluzioni quando si installano i focolari e gli inserti metallici in muratura chiusa, abbiamo creato una gamma di bocchette che garantiscono un ingresso e un'uscita corrette dell'aria di convezione, vale a dire una corretta ventilazione della camera di convezione del caminetto, oltre a integrare nell'insieme questi elementi che, talvolta, sono difficili da abbinare.

DÉFLECTEURS

Pour apporter des solutions lors de l'installation des foyers ou inserts métalliques dans de la maçonnerie pleine, nous avons créé une gamme de déflecteurs qui assurent correctement l'entrée et la sortie de l'air de convection, autrement dit une ventilation adéquate de la chambre de la cheminée, tout en les intégrant à l'ensemble, ce qui est parfois difficile avec ce type d'éléments.

DIFUSOR ENTRADA AIRE SIMPLE D0000

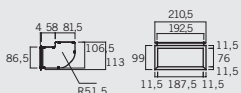

DIFUSOR ENTRADA AIRE DOBLE D0005

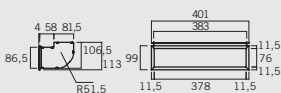

DIFUSOR ENTRADA AIRE TRIPLE D0010

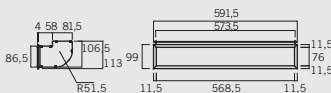

DIFUSOR ENTRADA AIRE CUÁDRUPLE D0015

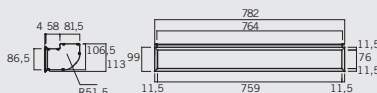

DIFUSOR SALIDA AIRE SIMPLE D1000

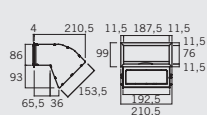

DIFUSOR SALIDA AIRE DOBLE D1005

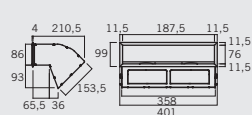

DIFUSOR SALIDA AIRE TRIPLE D1010

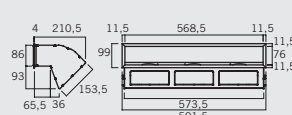

DIFUSOR SALIDA AIRE CUÁDRUPLE D1015

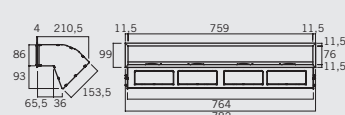

LEÑERAS C1000

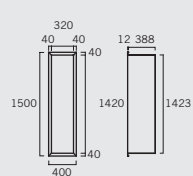

BANCADAS

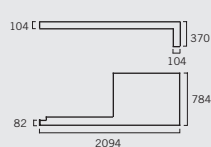

TIRANTE (SOPORTE CAMPANA OBRA) C2000

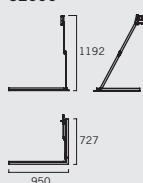

CUERNO PARA ACOPLAR A LOS DIFUSORES DE SALIDA DE AIRE

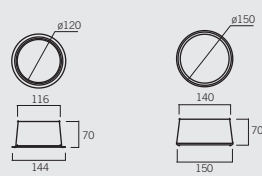

*Difusores, con modelo G-30 LD

*Leñera, con modelo G-30 LD

*Bancada, con modelo G-45 F

Rocal es reserva el dret de modificar les característiques, les mides i els acabats dels seus productes sense avis previ.

Rocal se reserva el derecho de modificar sin previo aviso características, medidas y acabados de nuestros productos.

A Rocal reserva-se o direito de modificar sem aviso prévio as características, as medidas e os acabamentos dos seus produtos.

Rocal reserves the right to change the specifications, measurements and finishes of our products without notice.

Rocal si riserva il diritto di modificare le caratteristiche, le misure e le rifiniture dei suoi prodotti senza previo avviso.

Rocal se réserve le droit de modifier sans préavis les caractéristiques, les dimensions et les finitions de ses produits.